

Оригами на уроках труда

С.Ф. Цымлякова

Хочу познакомить вас с интересным способом ведения урока труда.

Наиважнейшее значение в развитии сознания человека отводится развитию руки. Развита рука – развит и мозг! Одним из эффективных способов развития руки (точнее, зрительно-моторных координаций) является складывание фигурок из бумаги – оригами.

Занятие оригами, кроме того:

– приучает ребенка к точным движениям пальцев под контролем сознания;

– развивает пространственное воображение;

– развивает память;

– учит концентрации внимания;

– знакомит с основными геометрическими понятиями;

– развивает уверенность в своих силах и способностях (особенно у слабоуспевающих детей).

В программу по трудовому обучению для 1–3-х классов включена

работа с бумагой – всего 44 часа. Часть из этих уроков можно использовать для занятий оригами.

Методисты рекомендуют проводить урок, посвященный изготовлению какой-либо поделки, по традиционной схеме:

1. Показ готовой поделки. Беседа.

2. Показ учителем этапов работы над поделкой.

3. Знакомство со схемой изготовления поделки, повторение учениками по схеме этапов работы.

4. Самостоятельная работа с использованием схемы. Индивидуальная помощь учащимся, испытывающим трудности.

5. Итог урока.

Однако когда я провожу такой урок, особенно в 1-м классе, оказывается, что индивидуальная помощь необходима половине учеников. Самый важный этап урока – самостоятельная работа – превращается в испытание для учителя и мучение для слаборазвитых детей.

В результате за урок дети выполняют одну-единственную поделку по данному учителем образцу.

Раз за разом проходя через такие трудности, я решила искать свой метод ведения урока труда. Техника оригами

показалась мне наиболее соответствующей его задачам.

В результате я нашла свой, новый метод ведения урока труда и считаю его самым эффективным! Представляю его вашему вниманию.

1. Сначала я выявляю детей, умеющих складывать поделки из бумаги, проверяю их во внеурочное время. Эти ребята будут моими помощниками-консультантами. Если консультантов недостаточно, индивидуально готовлю сама несколько учеников.

2. За каждой партой сидят мой помощник (консультант) и другой ученик.

Приготовлены необходимые материалы и инструменты.

Консультант учит сидящего рядом

товарища складывать поделку. Выполнив работу, ученик пересаживается за парту к другому консультанту и учится у него мастерить другую поделку и т.д. Самостоятельная работа учеников продолжается в зависимости от отведенного учителем времени.

3. На последующих уроках дети меняются ролями.

Во 2-м и 3-м классах усложняю задания. Надо сложить фигурку по предложенной схеме, которая лежит на рабочем месте ученика. Выполнив задание, ученик переходит на свободное место, где также приготовлена схема для самостоятельной работы, и т. д., перемещаясь с одного места на другое.

После проведения серии уроков даю задание сложить по памяти фигурки,

Складываем из бумаги «Русский дом»

Автор изобретения
Глушков Саша, 2 «Б» класс
с. Боговарово,
Октябрьский район, Костромская область

18 см
6 см
прямоугольник
согнуть
согнуть еще раз
одноэтажный дом

многоэтажный дом

Варианты поделок «Оригами»

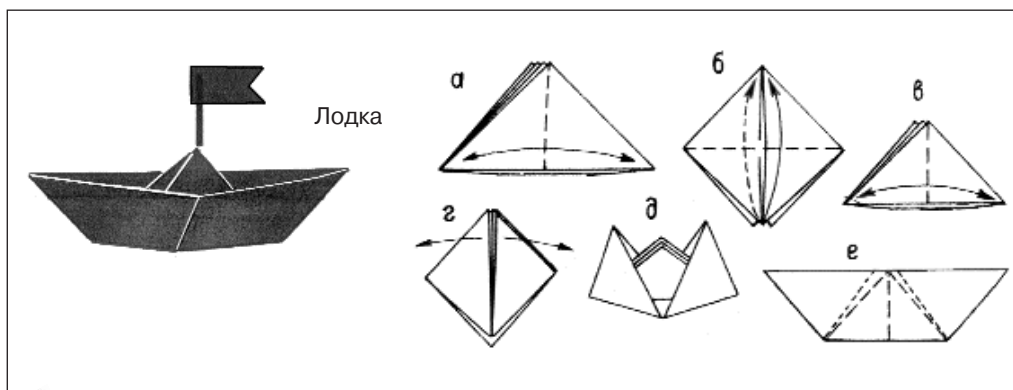
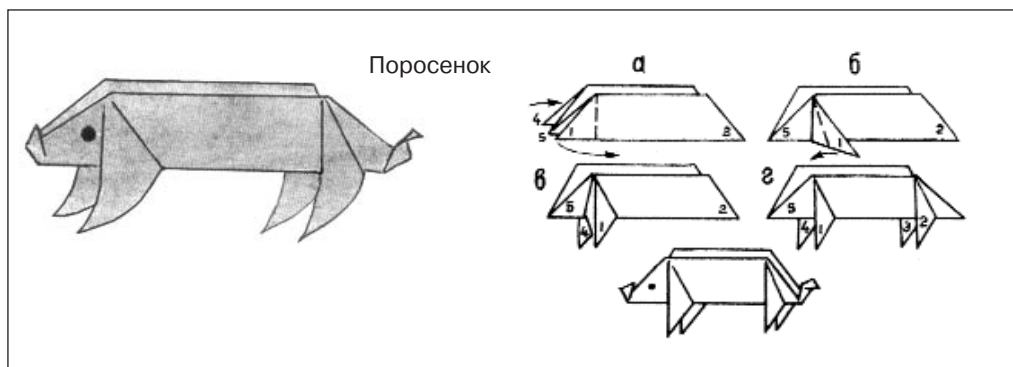
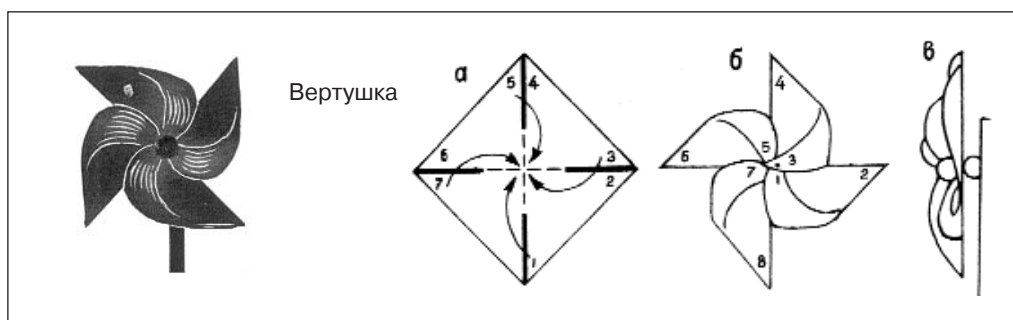
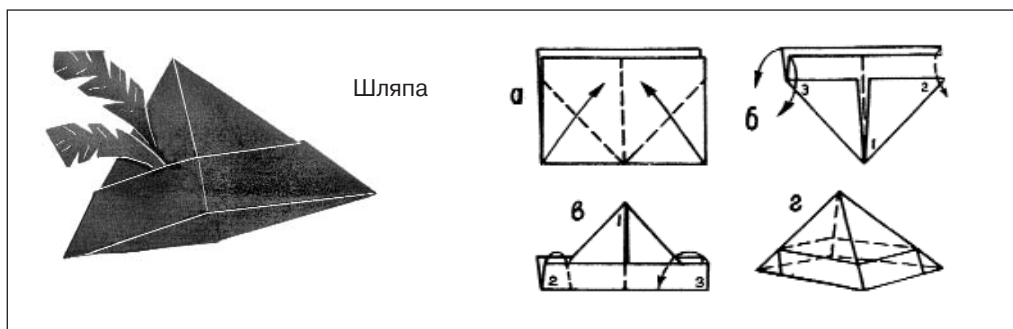

которые запомнились или больше всего понравились. Каждый ученик работает на своем обычном месте.

Завершает уроки по теме «Оригами», конечно, творческая работа учащихся. Один из ее вариантов вы можете видеть на с. 49.

У данного способа ведения урока есть несомненные положительные стороны.

1. Каждый ребенок изготовит такое количество поделок, которое ему доступно по его способностям, и будет работать без напряжения, спокойно.

2. Каждый ученик может сразу получить необходимую помощь от консультанта.

3. У слабоуспевающего ребенка есть возможность проявить себя в роли консультанта.

4. Дети сделают за урок не одну, как обычно, а несколько поделок (некоторые их варианты см. в Приложении). Например, однажды при подведении итогов урока выяснилось, что первоклассники сделали по 6–8 различных новых поделок плюс 10 поделок из домашнего задания. Итого у каждого получилось по 10–18 поделок! Ни на одном из уроков, проведенных по традиционной методике, вы не получите

такого результата, а значит, в моем варианте цели урока будут достигнуты в большей степени.

5. Учителю значительно легче вести такой урок и контролировать деятельность учеников.

Музыкальный фон во время работы снимает напряжение и усталость.

Такой урок проходит легко, свободно, увлекательно и с большой пользой.

Дорогие учителя, занимайтесь оригами! Это нетрудно, доступно всем, абсолютно безопасно и интересно для детей и, наконец, очень важно для их развития.

Надеюсь, что, используя описанный способ ведения урока труда и добавив свои наработки, вы сможете с удовольствием провести не только уроки, но и занятия в группе продленного дня.

Светлана Федоровна Цымлякова – учитель начальных классов Боговаровской средней школы, с. Боговарово, Октябрьский р-н, Костромская обл.